



แบบทดสอบชั้นประถมศึกษาปีที่ 6  
กลุ่มสาระการเรียนรู้ภาษาต่างประเทศ (ภาษาอังกฤษ)  
ปีการศึกษา 2562

(ฉบับเฉลย)

สำนักทดสอบทางการศึกษา  
สำนักงานคณะกรรมการการศึกษาขั้นพื้นฐาน

แบบทดสอบนี้เป็นเอกสารสงวนลิขสิทธิ์ของสำนักทดสอบทางการศึกษา  
สำนักงานคณะกรรมการการศึกษาขั้นพื้นฐาน ถ้าคัดลอก ดัดแปลง เฉลยเพื่อ  
จำหน่าย หรือนำไปเผยแพร่โดยไม่ได้รับอนุญาต จะถูกดำเนินคดีตามกฎหมาย

# คำชี้แจงแบบทดสอบกลุ่มสาระการเรียนรู้ภาษาต่างประเทศ (ภาษาอังกฤษ) ชั้นประถมศึกษาปีที่ 6

1. แบบทดสอบภาษาอังกฤษมีทั้งหมด 40 ข้อ คะแนนเต็ม 100 คะแนน เวลา 75 นาที
2. แบบทดสอบแบ่งเป็น 3 ตอน ดังนี้

**ตอนที่ 1**      **แบบเลือกตอบ** เลือกคำตอบที่ถูกที่สุดเพียงคำตอบเดียว จำนวน 30 ข้อ (ข้อ 1 – 30)  
(ข้อละ 2 คะแนน รวม 60 คะแนน)

ตัวอย่าง 0.

Mom: It's time to go to bed.

Jack: Okay, Mom. \_\_\_\_\_

- 1) Goodbye.
- 2) Good evening.
- 3) Good night.
- 4) Good afternoon.

**วิธีตอบ** ให้นักเรียนเลือกคำตอบที่ถูกที่สุดเพียงคำตอบเดียว โดยระบายทับหมายเลขที่สอดคล้องกับตัวเลือกที่ต้องการลงในกระดาษคำตอบ ถ้านักเรียนคิดว่า ตัวเลือกที่ 3 เป็นคำตอบที่ถูกต้อง ให้ระบายทับหมายเลข ดังนี้

0   ①   ②   ●   ④

**ตอนที่ 2**      **แบบเชิงซ้อน** ให้เลือกคำตอบที่ถูกที่สุดในแต่ละข้อย่อย จำนวน 2 ข้อ (ข้อ 31 – 32)  
(ข้อละ 8 คะแนน รวม 16 คะแนน      ตอบถูกทั้ง 4 ข้อย่อย      ได้ 8 คะแนน  
ตอบถูก 3 ข้อย่อย      ได้ 6 คะแนน      ตอบถูก 2 ข้อย่อย      ได้ 4 คะแนน  
ตอบถูก 1 ข้อย่อย      ได้ 2 คะแนน      ตอบไม่ถูกหรือไม่ตอบ      ได้ 0 คะแนน)

ตัวอย่าง

**Read the passage and answer the questions.** (ตัวอย่าง 00 – 000)

Today is a weekend. Bill and Tony go to the market at noon. Bill buys a loaf of bread and a cup of coffee. Tony buys a bottle of water. They also buy hamburgers.

ตัวอย่าง 00. Choose **TRUE** if the sentence is correct or **FALSE** if the sentence is not correct.

00.1 Tony and Bill go shopping on a weekend.	TRUE	FALSE
00.2 Tony buys a cup of coffee and a hamburger.	TRUE	FALSE
00.3 Bill and Tony buy hamburgers.	TRUE	FALSE
00.4 Bill and Tony buy a bottle of water.	TRUE	FALSE

วิธีตอบ ถ้านักเรียนคิดว่าข้อย่อยที่ 00.1 "TRUE" เป็นคำตอบที่ถูกที่สุด ข้อย่อยที่ 00.2 "FALSE" เป็นคำตอบที่ถูกที่สุด ข้อย่อยที่ 00.3 "TRUE" เป็นคำตอบที่ถูกที่สุด และข้อย่อยที่ 00.4 "FALSE" เป็นคำตอบที่ถูกที่สุด ให้ระบาย ดังนี้

		TRUE	FALSE
00	00.1	●	②
	00.2	①	●
	00.3	●	②
	00.4	①	●

ตอนที่ 3 แบบเขียนตอบสั้น ให้เขียนคำตอบที่ถูกต้องลงในกระดาษคำตอบ จำนวน 8 ข้อ (ข้อ 33 – 40) (ข้อละ 3 คะแนน รวม 24 คะแนน)

ตัวอย่าง 000. At noon, they buy food for their \_\_\_\_\_.

วิธีตอบ ถ้านักเรียนคิดว่าคำตอบที่ถูกต้องคือ lunch ให้นักเรียนเติมคำว่า lunch ลงในช่องว่าง ดังนี้

**Answer:** \_\_\_\_\_ lunch \_\_\_\_\_

หมายเหตุ ให้นักเรียนเติมเฉพาะคำตอบ ไม่ต้องลอกโจทย์

ห้ามเปิดข้อสอบจนกว่ากรรมการกำกับการสอบจะอนุญาต

**Part 1 Multiple Choices: Choose the best answer for each question. (Items 1 – 30)**

ตอนที่ 1 แบบเลือกตอบ เลือกคำตอบที่ถูกต้องที่สุดเพียงคำตอบเดียว ข้อ 1 – 30

1.

Teacher says, "Write your name on the blackboard".

What should the student do?

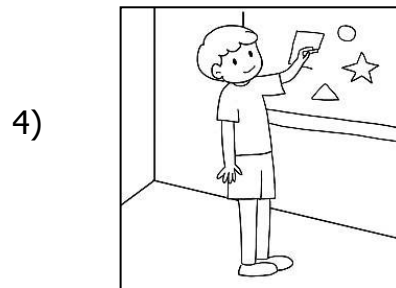
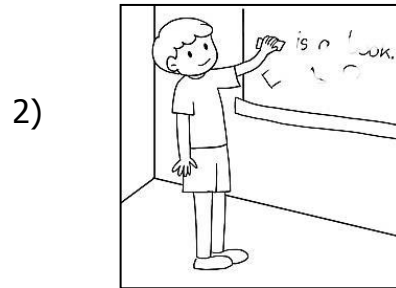
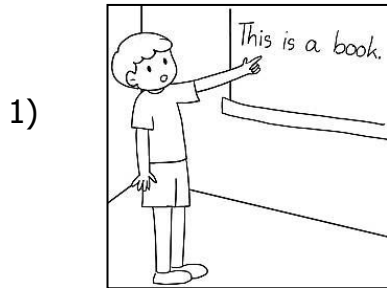

ตัวชี้วัด

ต 1.1 ป.6/1 ปฏิบัติตามคำสั่ง คำขอร้อง และคำแนะนำที่ฟังและอ่าน

เฉลย

- 3) ถูก เพราะ เป็นภาพนักเรียนเขียนชื่อตนเองบนกระดานดำ เป็นการปฏิบัติตามคำสั่งที่ถูกต้อง  
Teacher says, "Write your name on the blackboard".  
(ครูพูดว่า "เขียนชื่อตนเองบนกระดานดำ")

ตัวลวง

- 1) ผิด เพราะ เป็นภาพนักเรียนชี้ข้อความบนกระดานดำ เป็นการปฏิบัติตามคำสั่งที่ไม่ถูกต้อง  
2) ผิด เพราะ เป็นภาพนักเรียนลบกระดานดำ เป็นการปฏิบัติตามคำสั่งที่ไม่ถูกต้อง  
4) ผิด เพราะ เป็นภาพนักเรียนวาดรูปบนกระดานดำ เป็นการปฏิบัติตามคำสั่งที่ไม่ถูกต้อง

2.

### How to Plant Seeds

- A. Next, sprinkle the seeds over the soil.
- B. Finally, place the pot in a warm place.
- C. First, fill the pot with soil.
- D. Then, cover the pot with a transparent material.

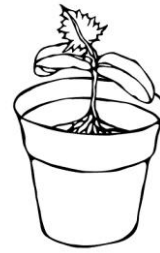

Rearrange the following steps in the **CORRECT** order.

1) C – A – D – B

2) C – B – D – A

3) C – D – B – A

4) C – D – A – B

ตัวชี้วัด

ต 1.1 ป.6/1 ปฏิบัติตามคำสั่ง คำขอร้อง และคำแนะนำที่ฟังและอ่าน

เฉลย

- 1) ถูก เพราะ เป็นการปฏิบัติตามขั้นตอนได้ถูกต้อง คือ
- C. First, fill the pot with soil. (ขั้นตอนแรก ใส่ดินลงในกระถาง)
- A. Next, sprinkle the seeds over the soil. (ขั้นตอนต่อมา โรยเมล็ดลงบนดิน)
- D. Then, cover the pot with a transparent material.  
(หลังจากนั้น ใส่วาสตูโปร่งใสคลุมกระถาง)
- B. Finally, place the pot in a warm place.  
(ขั้นตอนสุดท้าย วางกระถางในที่ที่มีอากาศอบอุ่น)

ตัวลวง

- 2) ผิด เพราะ เป็นการปฏิบัติที่ไม่ถูกต้องตามลำดับขั้นตอน
- 3) ผิด เพราะ เป็นการปฏิบัติที่ไม่ถูกต้องตามลำดับขั้นตอน
- 4) ผิด เพราะ เป็นการปฏิบัติที่ไม่ถูกต้องตามลำดับขั้นตอน

3.



From the sign, \_\_\_\_\_ can park here.

- 1) John and his strong father
- 2) Rick and his disabled wife
- 3) Marisa and her crying babies
- 4) Andrea and her drunk husband

**ตัวชี้วัด**            ต 1.1 ป.6/3 เลือก/ระบุประโยชน์ หรือข้อความสั้น ๆ ตรงตามภาพ สัญลักษณ์ หรือเครื่องหมายที่อ่าน

**เฉลย**

- 2) ถูก เพราะ Rick and his disabled wife (Rick และภรรยาที่พิการ) ตรงตามป้ายสัญลักษณ์ที่กำหนดให้ สัญลักษณ์  หมายถึง สัญลักษณ์สำหรับผู้พิการ (disabled sign)

**ตัวลวง**

- 1) ผิด เพราะ John and his strong father (John และพ่อที่แข็งแรง) ไม่ตรงตามสัญลักษณ์ที่กำหนดให้
- 3) ผิด เพราะ Marisa and her crying babies (Marisa และเด็ก ๆ ที่กำลังร้องไห้) ไม่ตรงตามสัญลักษณ์ที่กำหนดให้
- 4) ผิด เพราะ Andrea and her drunk husband (Andrea และสามีที่เมาสุรา) ไม่ตรงตามสัญลักษณ์ที่กำหนดให้

4. From the picture, which sentence is **TRUE**?

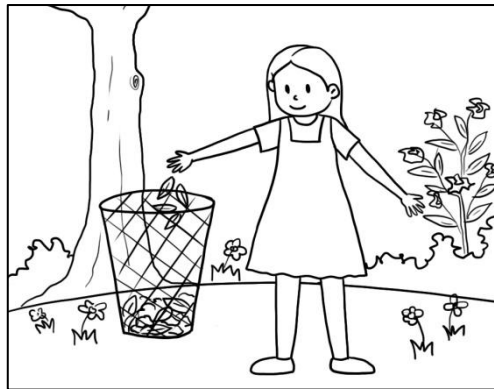

- 1) The girl is planting seeds in the pot.
- 2) The girl is growing flowers in the park.
- 3) The girl is watering plants in the garden.
- 4) The girl is putting leaves in the garbage bin.

**ตัวชี้วัด**            ต 1.1 ป.6/3 เลือก/ระบุประโยค หรือข้อความสั้น ๆ ตรงตามภาพ สัญลักษณ์ หรือเครื่องหมายที่อ่าน

**เฉลย**

4) ถูก เพราะ The girl is putting leaves in the garbage bin. (เด็กผู้หญิงกำลังทิ้งใบไม้ลงถังขยะ) เป็นการระบุประโยคที่ตรงตามภาพที่กำหนดให้





**ตัวลวง**

1) ผิด เพราะ The girl is planting seeds in the pot. (เด็กผู้หญิงกำลังเพาะเมล็ดพืชในกระถาง) เป็นการระบุประโยคที่ไม่ตรงตามภาพที่กำหนดให้

2) ผิด เพราะ The girl is growing flowers in the park. (เด็กผู้หญิงกำลังปลูกดอกไม้ในสวนสาธารณะ) เป็นการระบุประโยคที่ไม่ตรงตามภาพที่กำหนดให้

3) ผิด เพราะ The girl is watering plants in the garden. (เด็กผู้หญิงกำลังรดน้ำต้นไม้ในสวน) เป็นการระบุประโยคที่ไม่ตรงตามภาพที่กำหนดให้

5. Look at the weather forecast.

THU	FRI	SAT	SUN	MON
				

Tom is going to the scout camp on Saturday. He should bring \_\_\_\_\_ with him.

- |               |               |
|---------------|---------------|
| 1) gloves     | 2) a raincoat |
| 3) a swimsuit | 4) sunglasses |

**ตัวชี้วัด** ต 1.1 ป.6/3 เลือก/ระบุประโยชน์ หรือข้อความสั้น ๆ ตรงตามภาพ สัญลักษณ์ หรือ เครื่องหมายที่อ่าน

**เฉลย**

- 2) ถูก เพราะ a raincoat (เสื้อกันฝน) สอดคล้องกับประโยคและตรงตามสัญลักษณ์ที่กำหนดให้ โดยในวันเสาร์ (SAT) พยากรณ์อากาศระบุว่าจะมีฝนตก โดยดูได้จากสัญลักษณ์  ดังนั้นจึงต้องเตรียมเสื้อกันฝนไปด้วย

**ตัวลวง**

- 1) ผิด เพราะ gloves (ถุงมือ) ไม่สอดคล้องกับประโยคและสัญลักษณ์ที่กำหนดให้  
 3) ผิด เพราะ a swimsuit (ชุดว่ายน้ำ) ไม่สอดคล้องกับประโยคและสัญลักษณ์ที่กำหนดให้  
 4) ผิด เพราะ sunglasses (แว่นกันแดด) ไม่สอดคล้องกับประโยคและสัญลักษณ์ที่กำหนดให้



6.



This sign means \_\_\_\_\_.

- |                            |                                 |
|----------------------------|---------------------------------|
| 1) a pet shop is ahead     | 2) pets are not allowed         |
| 3) you can buy the animals | 4) you should beware of animals |

**ตัวชี้วัด**            ต 1.1 ป.6/3 เลือก/ระบุประโยค หรือข้อความสั้น ๆ ตรงตามภาพ สัญลักษณ์ หรือ เครื่องหมายที่อ่าน

**เฉลย**

4) ถูก เพราะ you should beware of animals (คุณควรระมัดระวังสัตว์) เป็นประโยคที่ตรงตามสัญลักษณ์ที่กำหนดให้ โดยสัญลักษณ์  หมายถึง ให้ระมัดระวังสัตว์

**ตัวลวง**

- 1) ผิด เพราะ a pet shop is ahead (ร้านขายสัตว์เลี้ยงอยู่ข้างหน้า) เป็นประโยคที่ไม่ตรงตามสัญลักษณ์ที่กำหนดให้
- 2) ผิด เพราะ pets are not allowed (ห้ามนำสัตว์เลี้ยงเข้ามา) เป็นประโยคที่ไม่ตรงตามสัญลักษณ์ที่กำหนดให้
- 3) ผิด เพราะ you can buy the animals (คุณสามารถซื้อสัตว์ได้) เป็นประโยคที่ไม่ตรงตามสัญลักษณ์ที่กำหนดให้

7.

Yesterday was the special day. Jimmy woke up and found a large present at the end of his bed. It was wrapped in brown paper. Jimmy's brother, John, and his parents came into his bedroom. They brought a big cake with candles and sang a song for him.

Why yesterday was special for this family?

- 1) It was Father's Day.
- 2) It was Mother's Day.
- 3) It was John's birthday.
- 4) It was Jimmy's birthday.

ตัวชี้วัด

ต 1.1 ป.6/4 บอกริ่ใจความสำคัญและตอบคำถามจากการฟังและอ่านบทสนทนา  
นิทานง่าย ๆ และเรื่องเล่า

เฉลย

- 4) ถูก เพราะ It was Jimmy's birthday. (เป็นวันเกิดของ Jimmy) เป็นใจความสำคัญของข้อความที่กำหนดให้ คือ Yesterday was the special day. (เมื่อวานเป็นวันพิเศษ) Jimmy woke up and found a large present at the end of his bed. (เขาคู้ตื่นนอนและพบว่ามืของขวัญกล่องใหญ่อยู่ที่ปลายเตียงของเขา) It was wrapped in brown paper. (มันถูกห่อไว้ด้วยกระดาษสีน้ำตาล) Jimmy's brother, John, and his parents came into his bedroom. (John พี่ชายของ Jimmy และพ่อแม่ของเขาก็เข้ามาในห้องนอนของเขา) They brought a big cake with candles and sang a song for him. (พวกเขาหน้าเค้กก้อนใหญ่ที่มีเทียนปักมาให้และร้องเพลงให้แกเขา)

ตัวลวง

- 1) ผิด เพราะ It was Father's Day. (เป็นวันพ่อ) ไม่สอดคล้องกับข้อความที่กำหนดให้
- 2) ผิด เพราะ It was Mother's Day. (เป็นวันแม่) ไม่สอดคล้องกับข้อความที่กำหนดให้
- 3) ผิด เพราะ It was John's birthday. (เป็นวันเกิดของ John) ไม่สอดคล้องกับข้อความที่กำหนดให้

8.

James: I'm going camping. What do I need?

Dad: A tent and a flashlight. You can get them from the garage.

James: Thanks, Dad.

Dad: \_\_\_\_\_

1) What a pity!

2) You're welcome.

3) That's too bad.

4) Long time no see!

ตัวชี้วัด

ต 1.2 ป.6/1 พูด/เขียนโต้ตอบในการสื่อสารระหว่างบุคคล

เฉลย

- 2) ถูก เพราะ You're welcome. (ยินดี) เป็นการตอบรับคำขอบคุณที่สอดคล้องกับบทสนทนาและสถานการณ์ที่กำหนดคือ James ถามพ่อว่า I'm going camping. What do I need? (ผมจะไปเข้าค่าย ผมควรเตรียมอะไรบ้าง) พ่อตอบว่า A tent and a flashlight. (เต็นท์และไฟฉาย) You can get them from the garage. (ไปหยิบจากโรงรถได้เลย) Thanks, Dad. (ขอบคุณครับพ่อ)

ตัวลวง

- 1) ผิด เพราะ What a pity! (น่าเสียดายจัง) เป็นการพูดโต้ตอบที่ไม่สอดคล้องกับบทสนทนาที่กำหนดให้
- 3) ผิด เพราะ That's too bad. (แย่จังเลย) เป็นการพูดโต้ตอบที่ไม่สอดคล้องกับบทสนทนาที่กำหนดให้
- 4) ผิด เพราะ Long time no see! (ไม่เจอกันนานเลย) เป็นการพูดโต้ตอบที่ไม่สอดคล้องกับบทสนทนาที่กำหนดให้

9.

Danny: "Happy Mother's Day", this gift is for you.

Mom: I really love it! \_\_\_\_\_

1) It's too bad.

2) My pleasure.

3) You're welcome.

4) Thank you so much.

**ตัวชี้วัด**

ต 1.2 ป.6/1 พูด/เขียนโต้ตอบในการสื่อสารระหว่างบุคคล

**เฉลย**

4) ถูก เพราะ Thank you so much. (ขอบคุณมาก) เป็นการพูดโต้ตอบที่สอดคล้องกับสถานการณ์ที่กำหนดให้คือ "Happy Mother's Day", this gift is for you. (สุขสันต์วันแม่ นี้ของขวัญสำหรับแม่) และ การตอบรับ I really love it! (ฉันชอบมันมาก)

**ตัวลวง**

1) ผิด เพราะ It's too bad. (มันแย่มาก) เป็นการพูดโต้ตอบที่ไม่สอดคล้องกับสถานการณ์ที่กำหนดให้

2) ผิด เพราะ My pleasure. (ด้วยความยินดี) เป็นการพูดโต้ตอบที่ไม่สอดคล้องกับสถานการณ์ที่กำหนดให้

3) ผิด เพราะ You're welcome. (ด้วยความยินดี) เป็นการพูดโต้ตอบที่ไม่สอดคล้องกับสถานการณ์ที่กำหนดให้

10.

**At the bus stop**

Tourist: Excuse me. \_\_\_\_\_ how to get to the museum?

Jane: Sure. Go along this street about five hundred meters.

You will see the museum on the left.

Tourist: Thank you.

1) Could you tell me

2) May I show you

3) May I give you the way

4) Could you listen to me

**ตัวชี้วัด**                    ต 1.2 ป.6/2 ใช้คำสั่ง คำขอร้อง คำขออนุญาตและให้คำแนะนำ

**เฉลย**

1) ถูก เพราะ Could you tell me (คุณบอกฉันได้ไหมว่า...) เป็นประโยคขอร้องที่สอดคล้องกับ  
บทสนทนาที่กำหนดให้ ที่ขอให้บอกทางไปพิพิธภัณฑ์

**ตัวลวง**

2) ผิด เพราะ May I show you (ให้ฉันแสดงให้เธอดูว่า...) เป็นประโยคขอร้องที่ไม่สอดคล้องกับ  
บทสนทนาที่กำหนดให้

3) ผิด เพราะ May I give you the way (ให้ฉันบอกทางเธอไปที่...) เป็นประโยคขอร้องที่ไม่สอดคล้องกับ  
บทสนทนาที่กำหนดให้

4) ผิด เพราะ Could you listen to me (กรุณาฟังที่ฉันพูด...) เป็นประโยคขอร้องที่ไม่สอดคล้องกับ  
บทสนทนาที่กำหนดให้

11.

**It's late at night.**

Elsa: Mom, \_\_\_\_\_, please?

Mother: No, dear. It's bedtime.

1) can I sleep now

2) may I stay home

3) can I go outside

4) may I take a rest

**ตัวชี้วัด** ต 1.2 ป.6/2 ใช้คำสั่ง คำขอร้อง คำขออนุญาตและให้คำแนะนำ

**เฉลย**

3) ถูก เพราะ can I go outside (หนูขอออกไปข้างนอกหน่อยได้ไหม) เป็นประโยคขอร้องที่สอดคล้องกับสถานการณ์ที่กำหนดให้และการปฏิเสธของแม่ No, dear. It's bedtime. (ไม่ได้ มันเป็นเวลาเข้านอน)

**ตัวलग**

1) ผิด เพราะ can I sleep now (หนูนอนตอนนี้เลยได้ไหม) เป็นประโยคขอร้องที่ไม่สอดคล้องกับสถานการณ์ที่กำหนดให้

2) ผิด เพราะ may I stay home (หนูขออยู่ที่บ้านได้ไหม) เป็นประโยคขอร้องที่ไม่สอดคล้องกับสถานการณ์ที่กำหนดให้

4) ผิด เพราะ may I take a rest (หนูขอพักผ่อนได้ไหม) เป็นประโยคขอร้องที่ไม่สอดคล้องกับสถานการณ์ที่กำหนดให้

12.

**In the office**

Nick: My computer is not working. \_\_\_\_\_

Tom: Sure. Let me see.

- 1) Why do you fix it?
- 2) What's wrong with you?
- 3) Could you give me some help?
- 4) How do staff fix broken computer?

**ตัวชี้วัด**                    ต 1.2 ป.6/3 พูด/เขียนแสดงความต้องการขอความช่วยเหลือ ตอบรับและปฏิเสธการให้ความช่วยเหลือในสถานการณ์ง่าย ๆ

**เฉลย**

- 3) ถูก เพราะ Could you give me some help? (กรุณาช่วยผมหน่อยได้ไหมครับ) เป็นประโยคขอร้องที่สอดคล้องกับบทสนทนาที่กำหนดให้คือ My computer is not working. (คอมพิวเตอร์ของฉันใช้งานไม่ได้) และ Sure. Let me see. (ได้สิ ขอให้ฉันดูหน่อย)

**ตัวลวง**

- 1) ผิด เพราะ Why do you fix it? (ทำไมคุณซ่อมมัน) เป็นประโยคคำถามที่ไม่สอดคล้องกับบทสนทนาที่กำหนดให้
- 2) ผิด เพราะ What's wrong with you? (คุณเป็นอะไร) เป็นประโยคคำถามที่ไม่สอดคล้องกับบทสนทนาที่กำหนดให้
- 4) ผิด เพราะ How do staff fix broken computer? (เจ้าหน้าที่ซ่อมคอมพิวเตอร์ที่เสียอย่างไร) เป็นประโยคคำถามที่ไม่สอดคล้องกับบทสนทนาที่กำหนดให้

13.

**On the phone**

Kim: Tim, can you take me to the airport tomorrow?

Tim: \_\_\_\_\_ I'll have a meeting. I'm so sorry.

- |                |                    |
|----------------|--------------------|
| 1) Certainly.  | 2) Yes, please.    |
| 3) No, thanks. | 4) I'm afraid not. |

**ตัวชี้วัด**                    ต 1.2 ป.6/3 พูด/เขียนแสดงความต้องการขอความช่วยเหลือ ตอบรับและปฏิเสธการให้ความช่วยเหลือในสถานการณ์ง่าย ๆ

**เฉลย**

4) ถูก เพราะ I'm afraid not. (ฉันเกรงว่าจะไม่ได้) เป็นการปฏิเสธการขอความช่วยเหลือที่สอดคล้องกับบทสนทนาที่กำหนดให้คือ Tim, can you take me to the airport tomorrow? (Tim พรั่งนี้ไปส่งฉันที่สนามบินได้ไหม) และ Tim ได้ให้เหตุผลประกอบว่า I'll have a meeting. I'm so sorry. (พรั่งนี้ฉันติดประชุม ขอโทษด้วยนะ)

**ตัวลวง**

- 1) ผิด เพราะ Certainly. (แน่นอน) ไม่สอดคล้องกับบทสนทนาที่กำหนดให้
- 2) ผิด เพราะ Yes, please. (ได้สิ) ไม่สอดคล้องกับบทสนทนาที่กำหนดให้
- 3) ผิด เพราะ No, thanks. (ไม่เป็นไร ขอขอบคุณ) ไม่สอดคล้องกับบทสนทนาที่กำหนดให้



14.

**In the classroom**

Jane: Can you help me plan the party?

Tom: \_\_\_\_\_ What can I do for you?

Jane: Well, I need you to help me make a list of guests.

1) I'm sorry.

2) Not at all.

3) No, thanks.

4) Yes, of course.

ตัวชี้วัด

ต 1.2 ป.6/3 พูด/เขียนแสดงความต้องการขอความช่วยเหลือ ตอบรับและปฏิเสธการให้ความช่วยเหลือในสถานการณ์ง่าย ๆ

เฉลย

4) ถูก เพราะ Yes, of course. (แน่นอน) เป็นการตอบรับการขอความช่วยเหลือที่สอดคล้องกับบทสนทนาที่กำหนดให้ และ Tom ถามต่อไปว่า What can I do for you? (ให้ฉันช่วยทำอะไรได้บ้าง)

ตัวลวง

1) ผิด เพราะ I'm sorry. (ฉันเสียใจ) เป็นการปฏิเสธที่ไม่สอดคล้องกับบทสนทนาที่กำหนดให้

2) ผิด เพราะ Not at all. (ไม่เป็นไร) เป็นการปฏิเสธที่ไม่สอดคล้องกับบทสนทนาที่กำหนดให้

3) ผิด เพราะ No, thanks. (ไม่ ขอคุณ) เป็นการปฏิเสธที่ไม่สอดคล้องกับบทสนทนาที่กำหนดให้

15.

**At the supermarket**

Adam: Have you heard about Lisa?

Eva: She's fine. Why?

Adam: I really miss her. \_\_\_\_\_

Eva: Let me see. It's 09-1234-9876.

1) How old is she?

2) What is her name?

3) Where does she live?

4) What is her phone number?

ตัวชี้วัด

ต 1.2 ป.6/4 พูดและเขียนเพื่อขอและให้ข้อมูลเกี่ยวกับตนเอง เพื่อน ครอบครัว และเรื่องใกล้ตัว

เฉลย

4) ถูก เพราะ What is her phone number? (เบอร์โทรศัพท์ของเธอคือหมายเลขอะไร) เป็นการขอข้อมูลที่สอดคล้องกับบทสนทนาที่กำหนดให้ โดย Eva ได้บอกเบอร์โทรศัพท์ของ Lisa ให้กับ Adam

ตัวลวง

1) ผิด เพราะ How old is she? (เธออายุเท่าไร) เป็นการขอข้อมูลที่ไม่สอดคล้องกับบทสนทนาที่กำหนดให้

2) ผิด เพราะ What is her name? (เธอชื่ออะไร) เป็นการขอข้อมูลที่ไม่สอดคล้องกับบทสนทนาที่กำหนดให้

3) ผิด เพราะ Where does she live? (เธออยู่ที่ไหน) เป็นการขอข้อมูลที่ไม่สอดคล้องกับบทสนทนาที่กำหนดให้

16.

**At home**

David: Let's have a pizza for dinner this evening.

Bella: Pizza? \_\_\_\_\_ What about steak?

David: OK.

1) I'm bored of it.

2) I really love it.

3) That sounds great.

4) That's a good idea.

**ตัวชี้วัด**

ต 1.2 ป.6/5 พูด/เขียนแสดงความรู้สึกของตนเองเกี่ยวกับเรื่องต่าง ๆ ใกล้ตัว กิจกรรมต่าง ๆ พร้อมทั้งให้เหตุผลสั้น ๆ ประกอบ

**เฉลย**

1) ถูก เพราะ I'm bored of it. (ฉันเบื่อมัน) เป็นการแสดงความรู้สึกที่สอดคล้องกับบทสนทนาที่กำหนดให้ และ Bella ถามต่อไปว่า What about steak? (แล้วสเต็กล่ะ)

**ตัวลวง**

2) ผิด เพราะ I really love it. (ฉันชอบมาก) เป็นการแสดงความรู้สึกที่ไม่สอดคล้องกับบทสนทนาที่กำหนด

3) ผิด เพราะ That sounds great. (มันเยี่ยมมาก) เป็นการแสดงความรู้สึกที่ไม่สอดคล้องกับบทสนทนาที่กำหนดให้

4) ผิด เพราะ That's a good idea. (เป็นความคิดที่ดี) เป็นการแสดงความรู้สึกที่ไม่สอดคล้องกับบทสนทนาที่กำหนดให้

17.

Teacher: How was your skiing trip last week?

Robert: \_\_\_\_\_ It was freezing and I had a bad cold.

1) Great!

2) Terrible!

3) Excellent!

4) Amazing!

**ตัวชี้วัด**

ต 1.2 ป.6/5 พูด/เขียนแสดงความรู้สึกของตนเองเกี่ยวกับเรื่องต่าง ๆ ใกล้ตัว กิจกรรมต่าง ๆ พร้อมทั้งให้เหตุผลสั้น ๆ ประกอบ

**เฉลย**

2) ถูก เพราะ Terrible! (แย่มาก) เป็นการบอกความรู้สึกที่ไม่สอดคล้องกับบทสนทนาที่กำหนดให้คือ It was freezing and I had a bad cold. (เพราะว่าอากาศหนาวจัดและฉันเป็นไข้หวัด)

**ตัวลวง**

- 1) ผิด เพราะ Great! (เยี่ยมมาก) เป็นการบอกความรู้สึกที่ไม่สอดคล้องกับบทสนทนาที่กำหนดให้
- 3) ผิด เพราะ Excellent! (สุดยอด) เป็นการบอกความรู้สึกที่ไม่สอดคล้องกับบทสนทนาที่กำหนดให้
- 4) ผิด เพราะ Amazing! (ยอดเยี่ยม) เป็นการบอกความรู้สึกที่ไม่สอดคล้องกับบทสนทนาที่กำหนดให้

18.

It has four sides and four corners. Two sides are shorter and the other two are longer. It is a \_\_\_\_\_.

- |           |              |
|-----------|--------------|
| 1) circle | 2) triangle  |
| 3) square | 4) rectangle |

**ตัวชี้วัด** ต 1.3 ป.6/1 พูด/เขียนให้ข้อมูลเกี่ยวกับตนเอง เพื่อน และสิ่งแวดล้อมใกล้ตัว

**เฉลย**

- 4) ถูก เพราะ rectangle (สี่เหลี่ยมผืนผ้า) สอดคล้องกับข้อมูลที่กำหนดให้คือ It has four sides and four corners. Two sides are shorter and the other two are longer.  
(มันมีสี่ด้านและสี่มุม มีด้านสั้นสองด้านและด้านยาวสองด้าน)

**ตัวลวง**

- 1) ผิด เพราะ circle (วงกลม) ไม่สอดคล้องกับข้อมูลที่กำหนดให้  
2) ผิด เพราะ triangle (สามเหลี่ยม) ไม่สอดคล้องกับข้อมูลที่กำหนดให้  
3) ผิด เพราะ square (สี่เหลี่ยมจัตุรัส) ไม่สอดคล้องกับข้อมูลที่กำหนดให้

19.

### Profile

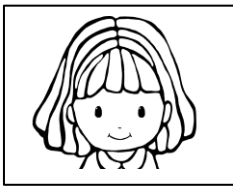
	Name	: Malee Deejai
	Date of Birth	: _____
	Age	: 12 years old
	Height	: 155 centimeters
	Weight	: 45 kilograms
	Nationality	: Thai

1) 23/05/2007

2) 08-1123-4567

3) ID. 1650300245896

4) 404/20 Sukhumvit Rd.

**ตัวชี้วัด** ต 1.3 ป.6/1 พูด/เขียนให้ข้อมูลเกี่ยวกับตนเอง เพื่อน และสิ่งแวดล้อมใกล้ตัว

**เฉลย**

1) ถูก เพราะ 23/05/2007 เป็นการให้ข้อมูลเกี่ยวกับวันที่ สอดคล้องกับการให้ข้อมูลวันเกิด (Date of Birth)

**ตัวลวง**

2) ผิด เพราะ 08-1123-4567 เป็นการให้ข้อมูลเกี่ยวกับเบอร์โทรศัพท์ ไม่สอดคล้องกับข้อมูลที่ขาดไป

3) ผิด เพราะ ID. 1650300245896 เป็นการให้ข้อมูลเกี่ยวกับเลขประจำตัวประชาชน ไม่สอดคล้องกับข้อมูลที่ขาดไป

4) ผิด เพราะ 404/20 Sukhumvit Rd. เป็นการให้ข้อมูลเกี่ยวกับที่อยู่อาศัย ไม่สอดคล้องกับข้อมูลที่ขาดไป

20.

There are 36 students in the classroom. The teacher asks them about their favorite social media used. Half of the students always use Facebook. Five of them use Instagram and ten of them like Line. The others love Twitter.

From the passage, which one is **CORRECT**?

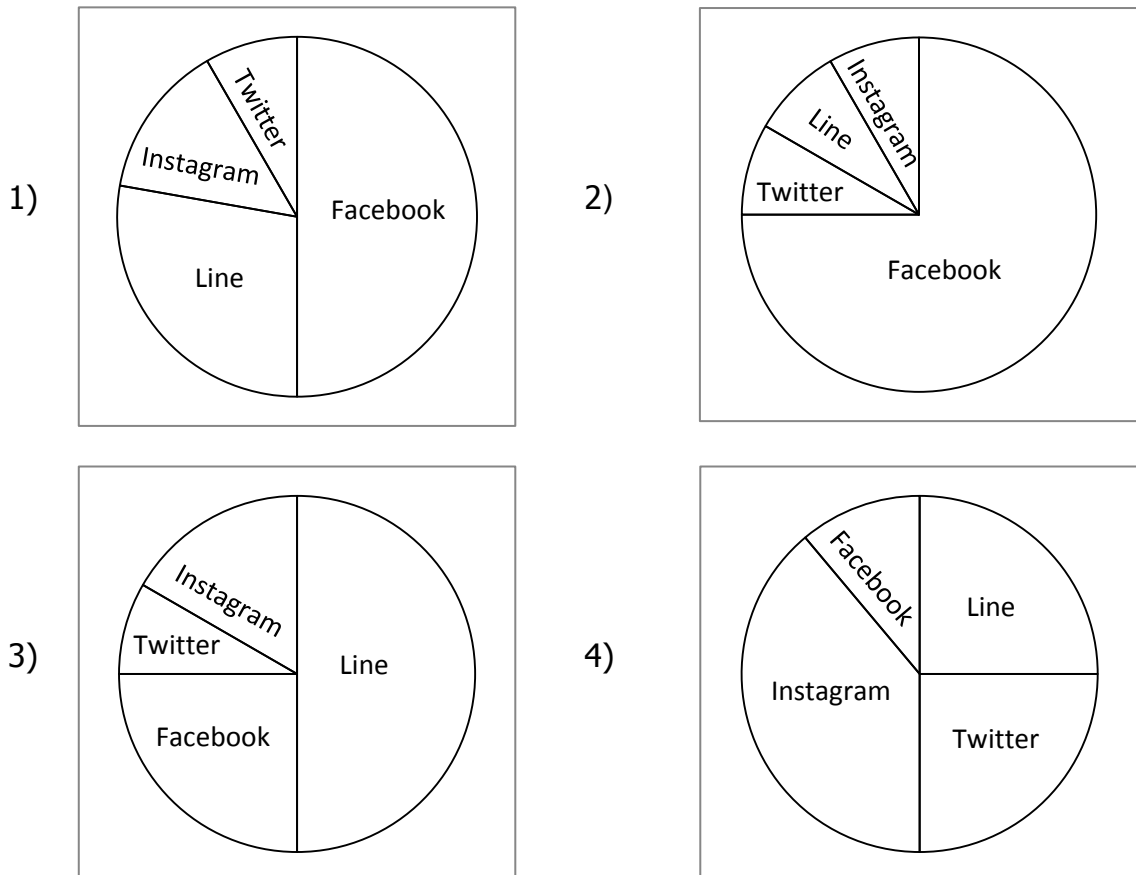

ตัวชี้วัด

ต 1.3 ป.6/2 เขียนภาพ แผนผัง แผนภูมิ และตารางแสดงข้อมูลต่าง ๆ ที่ฟังหรืออ่าน

เฉลย

- 1) ถูก เพราะ กราฟตรงกับข้อมูลที่กำหนดให้ จากข้อมูล คุณครูถามนักเรียนถึงการใช้ Social Media นักเรียนครึ่งหนึ่งจาก 36 คน (18 คน) ใช้ Facebook ใช้ Instagram 5 คน มีคนใช้ Line 10 คน นอกนั้นใช้ Twitter 3 คน

ตัวลวง

- 2) ผิด เพราะ กราฟไม่ตรงกับข้อมูลที่กำหนดให้
- 3) ผิด เพราะ กราฟไม่ตรงกับข้อมูลที่กำหนดให้
- 4) ผิด เพราะ กราฟไม่ตรงกับข้อมูลที่กำหนดให้





21.

### Jane's Weekly Breakfast Plan





Jane will have toast on Monday and Bacon on Tuesday. On Wednesday, she wants pancakes. On Thursday, she will make fried eggs, and she will eat fruits on Friday.

 Which one is **CORRECT**?



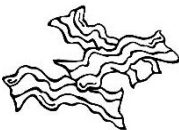

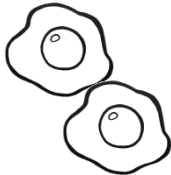
1)

Monday	Tuesday	Wednesday	Thursday	Friday
				

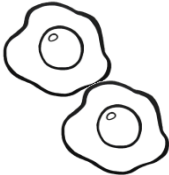
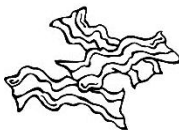

2)

Monday	Tuesday	Wednesday	Thursday	Friday
				

3)

Monday	Tuesday	Wednesday	Thursday	Friday
				

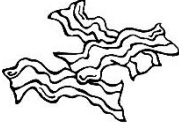
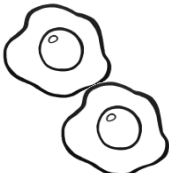
4)

Monday	Tuesday	Wednesday	Thursday	Friday
				



**ตัวชี้วัด** ต 1.3 ป.6/2 เขียนภาพ แผนผัง แผนภูมิ และตารางแสดงข้อมูลต่าง ๆ ที่ฟังหรืออ่าน

**เฉลย**

2) ถูก เพราะ จากข้อมูล Jane กำลังคิดรายการสำหรับอาหารเข้าตลอดทั้งสัปดาห์ โดยเมนูอาหารเป็นดังนี้

วัน	จันทร์	อังคาร	พุธ	พฤหัสบดี	ศุกร์
รายการอาหาร	ขนมปังปิ้ง	เบคอน	แพนเค้ก	ไข่ดาว	ผลไม้

**ตัวลวง**

- 1) ผิด เพราะ ภาพไม่ตรงกับข้อมูลที่กำหนดให้
- 3) ผิด เพราะ ภาพไม่ตรงกับข้อมูลที่กำหนดให้
- 4) ผิด เพราะ ภาพไม่ตรงกับข้อมูลที่กำหนดให้

22. I love living in Thailand. It is a beautiful country, and \_\_\_\_\_.

- |                            |                           |
|----------------------------|---------------------------|
| 1) beaches are dirty       | 2) people are friendly    |
| 3) the traffic is terrible | 4) the weather is too hot |

**ตัวชี้วัด** ต 1.3 ป.6/3 พูด/เขียนแสดงความคิดเห็นเกี่ยวกับเรื่องต่าง ๆ ใกล้เคียง

**เฉลย**

- 2) ถูก เพราะ people are friendly (ผู้คนเป็นมิตร) เป็นการแสดงความคิดเห็นที่สอดคล้องกับข้อความที่ว่า I love living in Thailand. It is a beautiful country, and \_\_\_\_\_.  
(ฉันรักประเทศไทย ซึ่งเป็นประเทศที่สวยงาม และ...)

**ตัวลวง**

- 1) ผิด เพราะ beaches are dirty (ชายหาดสกปรก) เป็นการแสดงความคิดเห็นที่ไม่สอดคล้องกับข้อความที่กำหนดให้
- 3) ผิด เพราะ the traffic is terrible (การจราจรติดขัด) เป็นการแสดงความคิดเห็นที่ไม่สอดคล้องกับข้อความที่กำหนดให้
- 4) ผิด เพราะ the weather is too hot (อากาศร้อนเกินไป) เป็นการแสดงความคิดเห็นที่ไม่สอดคล้องกับข้อความที่กำหนดให้

23. This weekend, the weather will be very bad. I think \_\_\_\_\_.

- 1) it's fun to take a walk on the beach
- 2) playing football in the field is interesting
- 3) having a picnic in the park is a good idea
- 4) it's better to watch TV at home than going out

**ตัวชี้วัด** ต 1.3 ป.6/3 พูด/เขียนแสดงความคิดเห็นเกี่ยวกับเรื่องต่าง ๆ ใกล้ตัว

**เฉลย**

4) ถูก เพราะ it's better to watch TV at home than going out (อยู่บ้านดูโทรทัศน์น่าจะดีกว่าออกไปข้างนอก) เป็นการแสดงความคิดเห็นที่สอดคล้องกับข้อความที่กำหนดให้คือ This weekend, the weather will be very bad. (สุดสัปดาห์นี้อากาศจะไม่ดี) ดังนั้นเมื่ออากาศไม่ดีจึงควรที่จะอยู่บ้าน ไม่ควรออกไปข้างนอก

**ตัวลวง**

- 1) ผิด เพราะ it's fun to take a walk on the beach (ไปเดินเล่นที่ชายหาดน่าจะสนุก) เป็นการแสดงความคิดเห็นที่ไม่สอดคล้องกับข้อความที่กำหนดให้
- 2) ผิด เพราะ playing football in the field is interesting (การเล่นฟุตบอลในสนามก็น่าสนใจ) เป็นการแสดงความคิดเห็นที่ไม่สอดคล้องกับข้อความที่กำหนดให้
- 3) ผิด เพราะ having a picnic in the park is a good idea (การไปปิกนิกในสวนเป็นความคิดที่ดี) เป็นการแสดงความคิดเห็นที่ไม่สอดคล้องกับข้อความที่กำหนดให้

24. Your close friend won a scholarship to study in Japan.

What should you say to him?

- |                     |                            |
|---------------------|----------------------------|
| 1) Thank you.       | 2) That's terrible.        |
| 3) Congratulations! | 4) I'm sorry to hear that. |

**ตัวชี้วัด**            ต 2.1 ป.6/1 ใช้ถ้อยคำ น้ำเสียง และกิริยาท่าทางอย่างสุภาพ เหมาะสม ตามมารยาทสังคม และวัฒนธรรมของเจ้าของภาษา

**เฉลย**

3) ถูก เพราะ Congratulations! (ยินดีด้วย) เป็นการใช้ถ้อยคำที่สุภาพ เหมาะสม และสอดคล้องกับสถานการณ์ที่กำหนดให้ Your close friend won a scholarship to study in Japan. (เพื่อนสนิทของคุณได้รับทุนการศึกษาไปศึกษาต่อที่ประเทศญี่ปุ่น) ซึ่งจะต้องกล่าวคำแสดงความยินดี

**ตัวลวง**

- 1) ผิด เพราะ Thank you. (ขอบคุณ) เป็นการใช้ถ้อยคำที่ไม่สอดคล้องกับสถานการณ์ที่กำหนดให้
- 2) ผิด เพราะ That's terrible. (มันแย่มาก) เป็นการใช้ถ้อยคำที่ไม่สอดคล้องกับสถานการณ์ที่กำหนดให้
- 4) ผิด เพราะ I'm sorry to hear that. (ฉันเสียใจที่ได้ยินเช่นนั้น) เป็นการใช้ถ้อยคำที่ไม่สอดคล้องกับสถานการณ์ที่กำหนดให้

25.

Many people are taking photos with big pine trees. The trees are decorated with lights, stars, bells, gifts, and red stockings. They're very beautiful. You can see them on \_\_\_\_\_.

1) Easter

2) Halloween

3) Christmas

4) Valentine's Day

ตัวชี้วัด

ต 2.1 ป.6/2 ให้ข้อมูลเกี่ยวกับเทศกาล/วันสำคัญ/งานฉลอง/ชีวิตความเป็นอยู่ของเจ้าของภาษา

เฉลย

3) ถูก เพราะ Christmas (วันคริสต์มาส) สอดคล้องกับข้อมูลที่กำหนดให้คือ Many people are taking photos with big pine trees. The trees are decorated with lights, stars, bells, gifts, and red stockings. They're very beautiful. (ผู้คนถ่ายรูปกับต้นสนใหญ่ ประดับประดาด้วย ไฟ ดาว ระฆัง ของขวัญ และถุงเท้าสีแดง มันสวยงามมาก)

ตัวลวง

1) ผิด เพราะ Easter (วันอีสเตอร์) ไม่สอดคล้องกับข้อมูลที่กำหนดให้

2) ผิด เพราะ Halloween (วันฮาโลวีน) ไม่สอดคล้องกับข้อมูลที่กำหนดให้

4) ผิด เพราะ Valentine's Day (วันวาเลนไทน์) ไม่สอดคล้องกับข้อมูลที่กำหนดให้

26.

Children knock neighbors' doors from house to house and say  
" \_\_\_\_\_ " on 31<sup>st</sup> of October.

1) Trick or Treat

2) Happy birthday

3) Merry Christmas

4) Happy New Year

**ตัวชี้วัด**

ต 2.1 ป.6/2 ให้ข้อมูลเกี่ยวกับเทศกาล/วันสำคัญ/งานฉลอง/ชีวิตความเป็นอยู่ของเจ้าของภาษา

**เฉลย**

1) ถูก เพราะ Trick or Treat (หลอกหรือเลี้ยง) เป็นสำนวนที่ใช้พูดในเทศกาล Halloween ตรงกับวันที่ 31 ตุลาคม ของทุกปี สอดคล้องกับประโยคที่กำหนดให้

**ตัวลวง**

2) ผิด เพราะ Happy birthday (สุขสันต์วันเกิด) เป็นสำนวนที่ใช้อวยพรวันเกิด ไม่สอดคล้องกับประโยคที่กำหนดให้

3) ผิด เพราะ Merry Christmas (สุขสันต์วันคริสต์มาส) เป็นสำนวนที่ใช้อวยพรในวันคริสต์มาส ไม่สอดคล้องกับประโยคที่กำหนดให้

4) ผิด เพราะ Happy New Year (สุขสันต์วันปีใหม่) เป็นสำนวนที่ใช้อวยพรในวันขึ้นปีใหม่ ไม่สอดคล้องกับประโยคที่กำหนดให้

27. Which sentence uses **CORRECT** punctuation?

- |                              |                                 |
|------------------------------|---------------------------------|
| 1) What a lovely day?        | 2) How wonderful you are?       |
| 3) May I go outside, please. | 4) Put your hands on your desk. |

**ตัวชี้วัด**            ต 2.2 ป.6/1 บอกความเหมือน/ความแตกต่างระหว่างการออกเสียงประโยคชนิดต่าง ๆ  
การใช้เครื่องหมายวรรคตอน และการลำดับคำตามโครงสร้างประโยค ของภาษาต่างประเทศ  
และภาษาไทย

**เฉลย**

- 4) ถูก เพราะ Put your hands on your desk. (วางมือของคุณบนโต๊ะ) เป็นประโยคบอกเล่า  
จึงใช้เครื่องหมายมหัพภาค (period : . )

**ตัวลวง**

- 1) ผิด เพราะ What a lovely day? (ช่างเป็นวันที่ดีอะไรอย่างนี้) เป็นประโยคแสดงความรู้สึกไม่ใช่  
ประโยคคำถาม จึงควรใช้เครื่องหมายอัศเจรีย์ (exclamation mark : !)
- 2) ผิด เพราะ How wonderful you are? (คุณช่างยอดเยี่ยมอะไรอย่างนี้) เป็นประโยคแสดงความรู้สึก  
ไม่ใช่ประโยคคำถาม จึงควรใช้เครื่องหมายอัศเจรีย์ (exclamation mark : !)
- 3) ผิด เพราะ May I go outside, please. (ขออนุญาตออกไปข้างนอกได้ไหม) เป็นประโยคคำถาม  
(ขออนุญาต) ไม่ใช่ประโยคบอกเล่า จึงควรใช้เครื่องหมายปรัศนี (question mark : ?)

28. Rearrange the following words to make a **CORRECT** sentence.

the shortest	Bangkok	This	road	to	.	is
1	2	3	4	5	6	7

1) 3 – 7 – 4 – 1 – 2 – 5 – 6

2) 2 – 4 – 7 – 3 – 5 – 1 – 6

3) 3 – 7 – 1 – 4 – 5 – 2 – 6

4) 2 – 4 – 5 – 1 – 7 – 3 – 6

ตัวชี้วัด

ต 2.2 ป.6/1 บอกความเหมือน/ความแตกต่างระหว่างการออกเสียงประโยคชนิดต่าง ๆ  
การใช้เครื่องหมายวรรคตอน และการลำดับคำตามโครงสร้างประโยค  
ของภาษาต่างประเทศและภาษาไทย

เฉลย

3) ถูก เพราะ This is the shortest road to Bangkok. เป็นการเรียงลำดับคำตามโครงสร้างประโยค  
ที่ถูกต้อง

ตัวลวง

1) ผิด เพราะ เป็นการเรียงลำดับคำตามโครงสร้างประโยคที่ไม่ถูกต้อง

2) ผิด เพราะ เป็นการเรียงลำดับคำตามโครงสร้างประโยคที่ไม่ถูกต้อง

4) ผิด เพราะ เป็นการเรียงลำดับคำตามโครงสร้างประโยคที่ไม่ถูกต้อง



29.

At Christmas, most of western people go back to their hometowns to spend time with their families. In Thailand, we usually do this at \_\_\_\_\_.

- 1) Songkran
- 3) Teacher's Day

- 2) Loy Kratong
- 4) Children's Day

ตัวชี้วัด

ต 2.2 ป.6/2 เปรียบเทียบความเหมือน/ความแตกต่างระหว่างเทศกาล งานฉลอง และประเพณีของเจ้าของภาษากับของไทย

เฉลย

- 1) ถูก เพราะ Songkran (เทศกาลสงกรานต์) สอดคล้องกับข้อความที่ว่า people go back to their hometowns to spend time with families (ผู้คนกลับภูมิลำเนาเพื่อใช้เวลาอยู่กับครอบครัว) สอดคล้องกับช่วงเทศกาลสงกรานต์ของไทย

ตัวลวง

- 2) ผิด เพราะ Loy Kratong (เทศกาลลอยกระทง) ไม่สอดคล้องกับข้อความที่กำหนดให้
- 3) ผิด เพราะ Teacher's Day (วันครู) ไม่สอดคล้องกับข้อความที่กำหนดให้
- 4) ผิด เพราะ Children's Day (วันเด็ก) ไม่สอดคล้องกับข้อความที่กำหนดให้

30.

**In the classroom**

Teacher: We are going to learn a new word, "ASTRONAUT".

Students: \_\_\_\_\_

Teacher: A person who is trained to work in a spaceship.

1) How do you do?

2) What does it mean?

3) Why do you spell it?

4) When do you read it?

**ตัวชี้วัด** ต 4.1 ป.6/1 ใช้ภาษาสื่อสารในสถานการณ์ต่าง ๆ ที่เกิดขึ้นในห้องเรียนและสถานศึกษา

**เฉลย**

2) ถูก เพราะ What does it mean? (มันมีความหมายว่าอะไร) เป็นคำถามที่ใช้ในห้องเรียน สอดคล้องกับสถานการณ์ที่กำหนดให้ที่ครูพูดว่า We are going to learn a new word, "ASTRONAUT". (เราจะเรียนคำศัพท์ใหม่กัน นั่นคือคำว่า "ASTRONAUT") และครูให้ความหมายว่า A person who is trained to work in a spaceship. (บุคคลที่ได้รับการฝึกเพื่อทำงานในอวกาศ)

**ตัวลวง**

1) ผิด เพราะ How do you do? (คุณสบายดีไหม) ไม่สอดคล้องกับสถานการณ์ที่กำหนดให้

3) ผิด เพราะ Why do you spell it? (คุณสะกดมันทำไม) ไม่สอดคล้องกับสถานการณ์ที่กำหนดให้

4) ผิด เพราะ When do you read it? (คุณอ่านมันเมื่อไหร่) ไม่สอดคล้องกับสถานการณ์ที่กำหนดให้

**Part 2 Complex Multiple Choices: Choose TRUE or FALSE. (Items 31 – 32)**

ตอนที่ 2 แบบเชิงซ้อน ให้เลือกคำตอบที่ถูกต้องที่สุดในแต่ละข้อย่อย ข้อ 31 – 32

31.

Paul was driving home after working at 8 p.m. Suddenly, a dog ran to his car. He immediately stopped his car. Then, he got off his car to look for the dog. He found that the dog was safe. He took it home and took good care of it.

Choose **TRUE** if the sentence is correct or **FALSE** if the sentence is not correct.

31.1 Paul was on his holiday.	TRUE	FALSE
31.2 Paul was driving home at night.	TRUE	FALSE
31.3 The dog was not hurt.	TRUE	FALSE
31.4 Paul is a dog lover.	TRUE	FALSE

ตัวชี้วัด

ต 1.1 ป.6/4 บอกรู้จักความสำคัญและตอบคำถามจากการฟังและอ่านบทสนทนา

นิทานง่าย ๆ และเรื่องเล่า



เฉลย

- 31.1 FALSE เพราะ Paul was on his holiday. (Paul อยู่ในช่วงวันหยุดของเขา) เป็นคำตอบที่ผิด เนื่องจาก Paul was driving home after working at 8 p.m. (Paul กำลังขับรถกลับบ้านหลังจากเลิกงานเวลา 20.00 น.)
- 31.2 TRUE เพราะ Paul was driving home at night. (Paul กำลังขับรถกลับบ้านในเวลากลางคืน) เนื่องจาก Paul was driving home after working at 8 p.m. (Paul กำลังขับรถกลับบ้านหลังจากเลิกงานเวลา 20.00 น.)
- 31.3 TRUE เพราะ The dog was not hurt. (สุนัขไม่บาดเจ็บ) เป็นคำตอบที่ถูกต้อง เนื่องจาก He found that the dog was safe. (เขาพบว่าสุนัขปลอดภัย)
- 31.4 TRUE เพราะ Paul is a dog lover. (Paul เป็นคนรักสุนัข) เป็นคำตอบที่ถูกต้อง เนื่องจาก He took it home and took good care of it. (เขานำสุนัขกลับบ้านและดูแลมันอย่างดี)

32.

CLASS RULES	
1	Listen to the teacher.
2	Raise your hand to speak.
3	Keep classroom clean.
4	Be kind to others.
5	Don't eat in class.

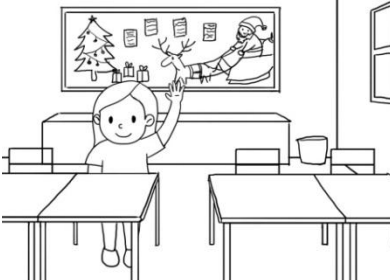
From the class rules above, choose **TRUE** if the picture is correct or **FALSE** if it is not correct.

32.1		TRUE	FALSE
32.2		TRUE	FALSE
32.3		TRUE	FALSE
32.4		TRUE	FALSE



ตัวชี้วัด	ต 1.3 ป.6/2 เขียนภาพ แผนผัง แผนภูมิ และตารางแสดงข้อมูลต่าง ๆ ที่ฟังหรืออ่าน
เฉลย	กฎของห้องเรียน 1. Listen to the teacher. (ฟังครู) 2. Raise your hand to speak. (ยกมือขึ้นเมื่อต้องการพูด) 3. Keep classroom clean. (รักษาความสะอาดของห้องเรียน) 4. Be kind to others. (มีน้ำใจกับเพื่อน) 5. Don't eat in class. (ไม่กินอาหารในห้องเรียน)

- 32.1 FALSE เพราะ เป็นภาพนักเรียนรับประทานอาหารในห้องเรียน ซึ่งไม่ปฏิบัติตามกฎของห้องเรียน
- 32.2 TRUE เพราะ เป็นภาพนักเรียนยกมือขึ้นเมื่อต้องการพูด เป็นการปฏิบัติตามกฎของห้องเรียน
- 32.3 TRUE เพราะ เป็นภาพนักเรียนทำความสะอาดห้องเรียน เป็นการปฏิบัติตามกฎของห้องเรียน
- 32.4 FALSE เพราะ เป็นภาพนักเรียนทะเลาะวิวาทกัน ซึ่งไม่ปฏิบัติตามกฎของห้องเรียน

### Part 3 Short Answer: Answer the questions in the answer sheet. (Items 33 – 40)

ตอนที่ 3 แบบเขียนตอบสั้น ให้เขียนคำตอบที่ถูกต้องลงในกระดาษคำตอบ ข้อ 33 – 40

33.

#### At the playground

Helen found a kitten in a bush. She took it home. She fed it with milk and fish. She took good care of it and called it "Mimi".

From the story, what is Helen like?

She is a \_\_\_\_\_ girl.

**Answer:** \_\_\_\_\_

ตัวชี้วัด	ต 1.1 ป.6/4 บอกใจความสำคัญและตอบคำถามจากการฟังและอ่านบทสนทนา นิทานง่าย ๆ และเรื่องเล่า
แนวคิด	คำคุณศัพท์ที่มีความหมายในการบรรยายลักษณะนิสัยที่ใจดี มีเมตตา กรุณา
เฉลย	nice / kind / good / sweet / generous / หรือ คำคุณศัพท์อื่นที่มีความหมายในการบรรยายลักษณะนิสัยที่ใจดี มีเมตตา กรุณา
เกณฑ์การให้คะแนน	ให้คะแนนตามเกณฑ์การให้คะแนนแบบเขียนตอบสั้น ข้อ 33 – 40 หน้า 39

34.

Williams: Mark, this is my brother, Eddy.

Mark: \_\_\_\_\_, Eddy. I'm Mark. Nice to meet you.

Eddy: Hello, Mark. Nice to meet you, too.

**Answer:** \_\_\_\_\_

ตัวชี้วัด

ต 1.2 ป.6/1 พูด/เขียนโต้ตอบในการสื่อสารระหว่างบุคคล

แนวคิด

คำตอบเป็นการกล่าวทักทาย

เฉลย

Good morning / Good afternoon / Good evening / Hello / Hi /

หรือคำอื่นที่เป็นการกล่าวคำทักทาย

เกณฑ์การให้คะแนน

ให้คะแนนตามเกณฑ์การให้คะแนนแบบเขียนตอบสั้น ข้อ 33 – 40 หน้า 39

35.

**After an English Summer Camp**

Alex: It's really nice that we met.

Daniel: Yes. Let's keep in touch.

Alex: May I have your \_\_\_\_\_ address?

Daniel: Sure. It's Daniel234@gmail.com.

**Answer:** \_\_\_\_\_

ตัวชี้วัด

ต 1.2 ป.6/4 พูดและเขียนเพื่อขอและให้ข้อมูลเกี่ยวกับตนเอง เพื่อน ครอบครัว และเรื่องใกล้ตัว

แนวคิด

ช่องทางการสื่อสารที่สอดคล้องกับ Daniel234@gmail.com

เฉลย

e-mail / E-mail / email / Email

เกณฑ์การให้คะแนน

ให้คะแนนตามเกณฑ์การให้คะแนนแบบเขียนตอบสั้น ข้อ 33 – 40 หน้า 39

36.

**In Bangkok**

Tony: Where are you going this weekend?

Peter: I am going to Chiang Mai with my family.

Tony: How will you get there?

Peter: By \_\_\_\_\_. I enjoy seeing the view along the road.

**Answer:** \_\_\_\_\_

ตัวชี้วัด

ต 1.2 ป.6/4 พูดและเขียนเพื่อขอและให้ข้อมูลเกี่ยวกับตนเอง เพื่อน ครอบครัว และเรื่องใกล้ตัว

แนวคิด

Tony ถามว่า Peter จะเดินทางไปเชียงใหม่อย่างไร และ Peter พูดว่า I enjoy seeing the view along the road. (ฉันชอบที่จะได้ ชมวิวตามถนน) คำตอบควรเป็นพาหนะทางบก

เฉลย

car / van / taxi / bus / truck / หรือพาหนะทางบกอื่น ๆ ที่สามารถไปได้ทั้ง ครอบครัวและสามารถมองเห็นวิวสองข้างถนน

เกณฑ์การให้คะแนน

ให้คะแนนตามเกณฑ์การให้คะแนนแบบเขียนตอบสั้น ข้อ 33 – 40 หน้า 39

37.

Dolphins, whales, sharks, jellyfish and starfish are \_\_\_\_\_ animals.

**Answer:** \_\_\_\_\_

ตัวชี้วัด

ต 1.3 ป.6/1 พูด/เขียนให้ข้อมูลเกี่ยวกับตนเอง เพื่อน และสิ่งแวดล้อมใกล้ตัว

แนวคิด

dolphins (โลมา) whales (วาฬ) sharks (ปลาฉลาม)  
jellyfish (แมงกะพรุน) starfish (ดาวทะเล) เป็นสัตว์น้ำ (ทะเล)

เฉลย

sea / ocean / marine / aquatic / water

เกณฑ์การให้คะแนน

ให้คะแนนตามเกณฑ์การให้คะแนนแบบเขียนตอบสั้น ข้อ 33 – 40 หน้า 39

38. Tomorrow I will have a picnic with my friends. I will bring \_\_\_\_\_ to drink and fried chicken to eat.

**Answer:** \_\_\_\_\_

ตัวชี้วัด ต 1.3 ป.6/1 พูด/เขียนให้ข้อมูลเกี่ยวกับตนเอง เพื่อน และสิ่งแวดล้อมใกล้ตัว  
แนวคิด คำตอบเป็นคำศัพท์ที่เกี่ยวข้องกับเครื่องดื่ม  
เฉลย pop / soda / soft drink / juice / lemonade / water / milk / tea / coffee / cola / หรือคำศัพท์อื่นที่เป็นเครื่องดื่ม หรือชื่อยี่ห้อของเครื่องดื่มนั้น ๆ  
เกณฑ์การให้คะแนน ให้คะแนนตามเกณฑ์การให้คะแนนแบบเขียนตอบสั้น ข้อ 33 – 40 หน้า 39

39. On Valentine's Day, people usually give \_\_\_\_\_ to people they love.

**Answer:** \_\_\_\_\_

ตัวชี้วัด ต 2.1 ป.6/2 ให้ข้อมูลเกี่ยวกับเทศกาล/วันสำคัญ/งานฉลอง/ชีวิตความเป็นอยู่ของเจ้าของภาษา  
แนวคิด เป็นการเลือกใช้คำศัพท์ สิ่งของที่คนมอบให้กันในวันวาเลนไทน์  
เฉลย a rose / roses / chocolate / a bar of chocolate / cake / a present / presents / a gift / gifts / a card / cards / stickers / a doll / dolls / a flower / flowers / หรือคำศัพท์สิ่งของอื่น ๆ ที่นิยมมอบให้กันในวันวาเลนไทน์  
เกณฑ์การให้คะแนน ให้คะแนนตามเกณฑ์การให้คะแนนแบบเขียนตอบสั้น ข้อ 33 – 40 หน้า 39



40.

**In the classroom**

Teacher: What subject do you like?

Student: I like \_\_\_\_\_ because I love singing and playing the guitar.

**Answer:** \_\_\_\_\_

ตัวชี้วัด

ต 4.1 ป.6/1 ใช้ภาษาสื่อสารในสถานการณ์ต่าง ๆ ที่เกิดขึ้นในห้องเรียนและสถานศึกษา

แนวคิด

เป็นการตอบคำศัพท์วิชาให้สอดคล้องกับบริบทที่บอกกว่านักเรียนชอบร้องเพลงและเล่นกีตาร์

เฉลย

music

เกณฑ์การให้คะแนน

ให้คะแนนตามเกณฑ์การให้คะแนนแบบเขียนตอบสั้น ข้อ 33 – 40 หน้า 39

## เกณฑ์การให้คะแนนแบบเขียนตอบสั้น ชั้นประถมศึกษาปีที่ 6

ข้อ 33 – 40 (คะแนนเต็มข้อละ 3 คะแนน)

คะแนน	รายการประเมิน
3	<ul style="list-style-type: none"><li>• ใช้คำหรือกลุ่มคำที่มีความหมายถูกต้องตามบริบท<ul style="list-style-type: none"><li>- เขียนสะกดคำได้ถูกต้อง</li><li>- ใช้เครื่องหมายวรรคตอน (punctuation marks) ได้ถูกต้อง</li><li>- ใช้ตัวอักษรตัวเล็กและตัวใหญ่ (capitalization) ได้ถูกต้อง</li><li>- เว้นวรรคได้ถูกต้อง</li></ul></li><li>• ใช้โครงสร้างทางภาษาถูกต้องตามหลักไวยากรณ์ เช่น การใช้ tenses, parts of speech และ subject &amp; verb agreement เป็นต้น</li></ul>
1.5	<ul style="list-style-type: none"><li>• ใช้คำหรือกลุ่มคำที่มีความหมายที่ถูกต้องตามบริบท แต่มีข้อผิดพลาด เช่น<ul style="list-style-type: none"><li>- เขียนสะกดคำผิดแต่พอเดาความได้ เช่น beautiful แต่เขียนเป็น beautifull</li><li>- ใช้เครื่องหมายวรรคตอน (punctuation marks) ผิดแต่พอเดาความได้ เช่น thirty-one แต่เขียนเป็น thirty one</li><li>- ใช้ตัวอักษรตัวเล็กและตัวใหญ่ (capitalization) ผิดแต่พอเดาความได้ เช่น John แต่เขียนเป็น john</li><li>- เว้นวรรคผิดแต่พอเดาความได้ เช่น kindness แต่เขียนเป็น kind ness หรือเขียนติดกันโดยไม่เว้นวรรค เช่น Goodmorning</li></ul></li><li>• ใช้โครงสร้างทางภาษาผิดหลักไวยากรณ์ เช่น is แต่เขียนเป็น was</li></ul>
0	<ul style="list-style-type: none"><li>• ใช้คำหรือกลุ่มคำที่ผิดความหมาย และ/หรือไม่ถูกต้องตามบริบท</li><li>• ไม่เขียนคำตอบ</li></ul>

หมายเหตุ ให้ยึดแนวคำตอบที่กำหนดให้เป็นแนวทางในการให้คะแนน